

DE	Pumpendatenblatt
EN	Pump data sheet
FR	Fiche technique pompe
NL	Pompgegevens
IT	Documentazione pompa
ES	Ficha técnica de la bomba
RU	Техпаспорт насоса
HU	Szivattyú adatlap
CS	Datový list čerpadla
PL	Karta charakterystyki pompy
TR	Pompa Bilgi Kitapçığı

BADU[®] Picco II

BADU[®] Picco II-AK

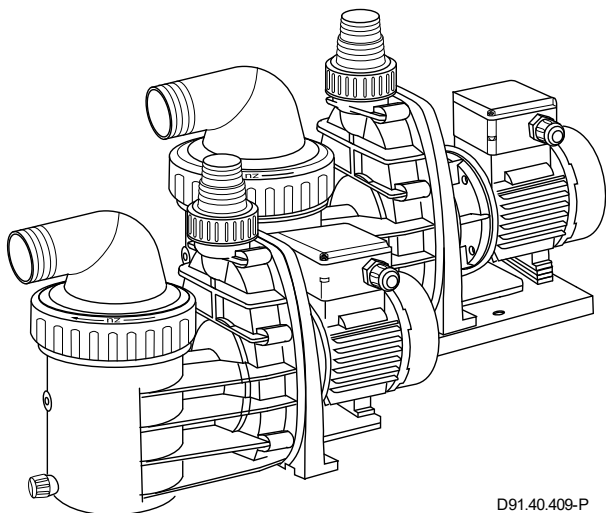

D91.40.409-P



BADU® ist eine Marke der
SPECK Pumpen Verkaufsgesellschaft GmbH

Hauptstraße 3
91233 Neunkirchen am Sand, Germany

Telefon 09123 949-0
Telefax 09123 949-260
info@speck-pumps.com
www.speck-pumps.com

Alle Rechte vorbehalten.

Inhalte dürfen ohne schriftliche Zustimmung von SPECK Pumpen Verkaufsgesellschaft GmbH weder verbreitet, vervielfältigt, bearbeitet noch an Dritte weitergegeben werden.

Dieses Dokument sowie alle Dokumente im Anhang unterliegen keinem Änderungsdienst!

Technische Änderungen vorbehalten!

UKCA: Comply Express Ltd, Unit C2 Coalport House, Stafford Park 1, Telford, TF3 3BD, UK

BADU Picco II

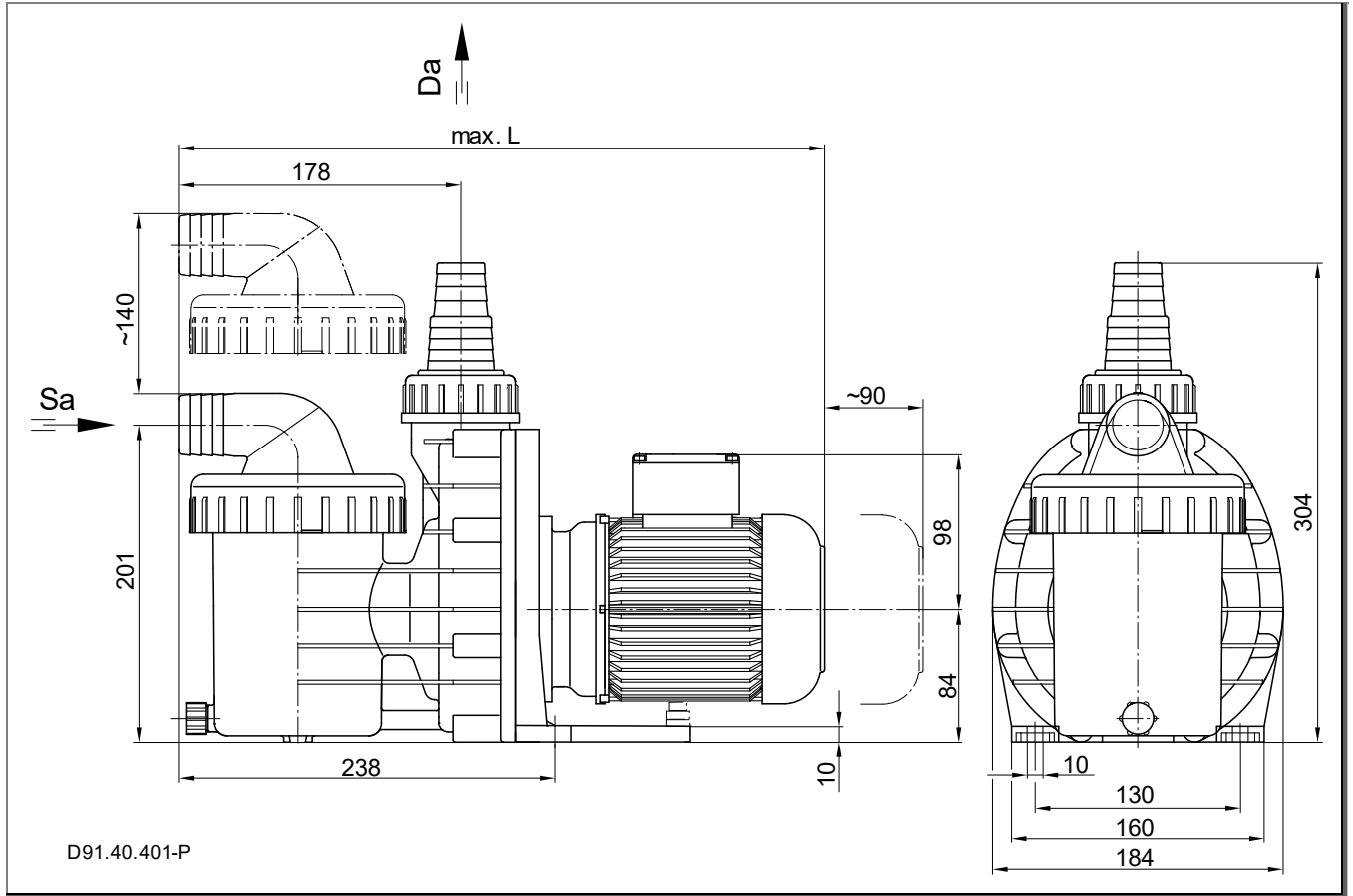

BADU Picco II-AK

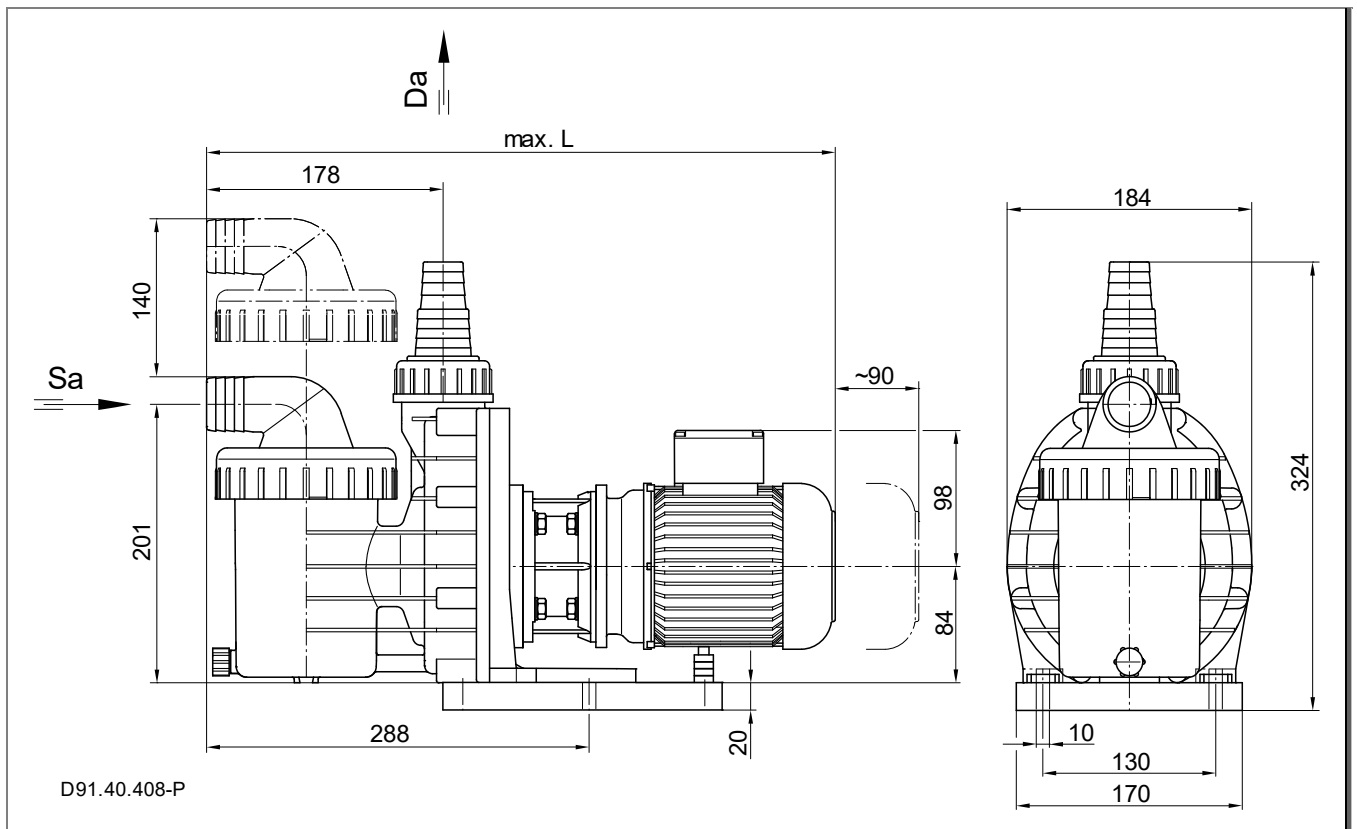

BADU Picco II
BADU Picco II-AK

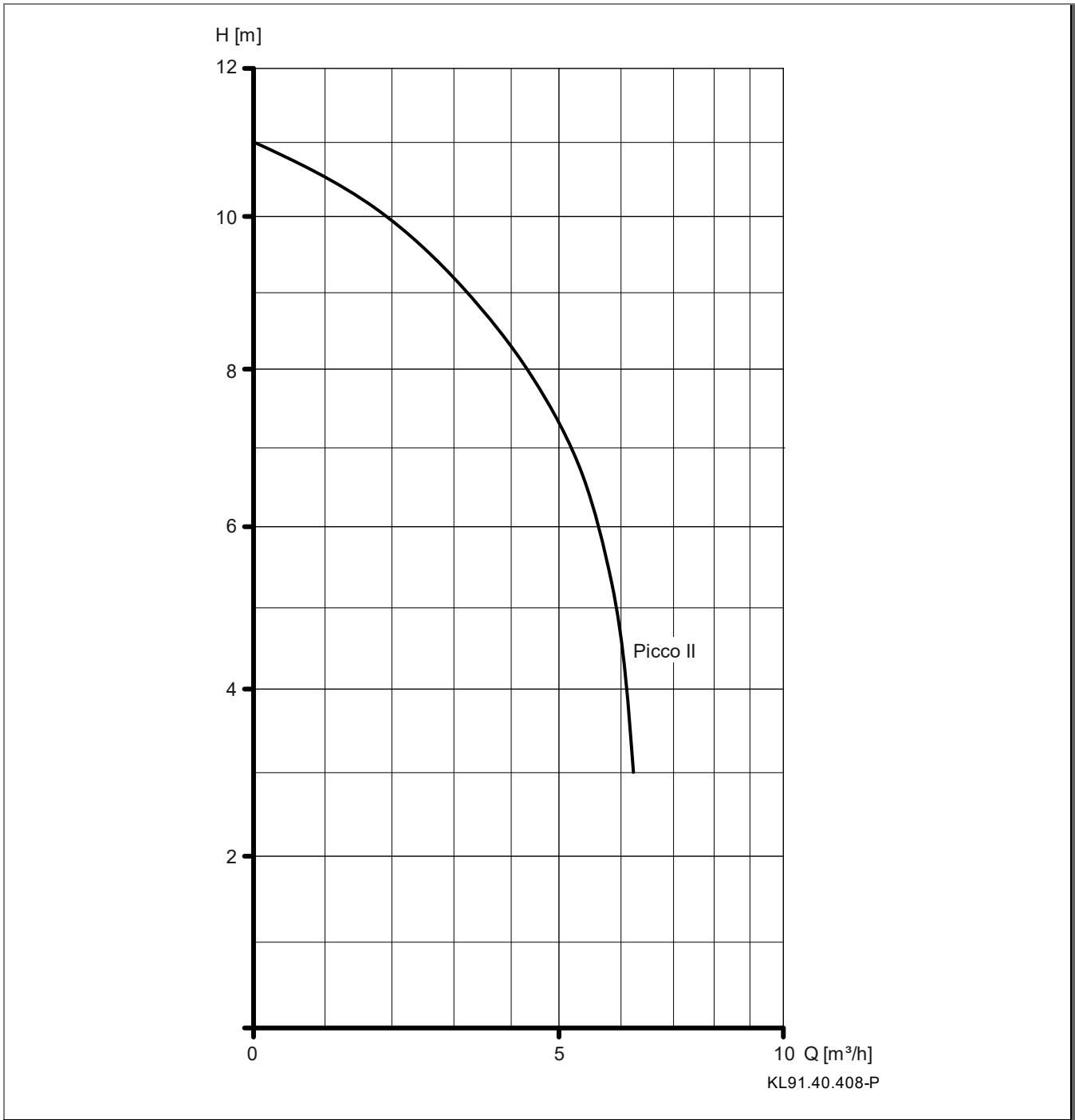

TD 50 Hz	Sa [mm]	Da [mm]	d-Saug [mm]	d-Druck [mm]	max. L [mm]	max. L-AK [mm]
BADU Picco II/-AK	32*	32/38	1 ½	1 ½/1 ¼	418	483

1~ 230 V

TD 50 Hz	P ₁ [kW]	P ₂ [kW]	I [A]	Lpa (1m) [dB(A)]	Lwa [dB(A)]	m [kg]	m-AK [kg]	WSK/PTC
BADU Picco II/-AK	0,39	0,20	1,95	57,1	65	5,60	7,00	●/○

TD 50 Hz	H _{max.} [m]	SP	Hs [m]	H _z [m]	IP	W-KI	n [min ⁻¹]	T [°C]	P-GHI [bar max.]
BADU Picco II/-AK	11,0	●	1,5	3	55	F	2840	40(60)	2,5

DE Pumpendatenblatt

Mitgeltende Dokumente

Zu diesem Pumpendatenblatt gehört die Originalbetriebsanleitung "Normal- und selbstansaugende Pumpen mit/ohne Kunststofflaternen-Ausführung (-AK)". Sie muss für das Bedien- und Wartungspersonal frei zugänglich sein.

BADU[®] Picco II

BADU[®] Picco II-AK

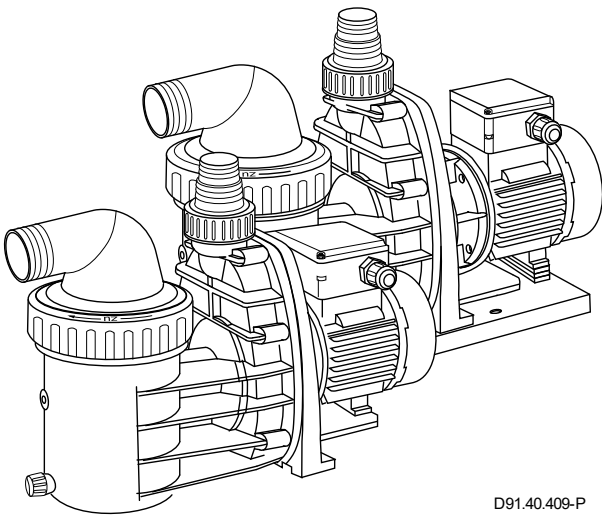

D91.40.409-P

Glossar	
TD	Technische Daten
Sa	Sauganschluss
Da	Druckanschluss
d-Saug	Empfohlener Durchmesser der Saugleitung bis 5 m
d-Druck	Empfohlener Durchmesser der Druckleitung bis 5 m
max. L	Maximale Länge der Pumpe
D	Dichte
P ₁	Aufgenommene Leistung
P ₂	Abgegebene Leistung
I	Nennstrom
Lpa (1 m)	Schalldruckpegel in 1 m Entfernung gemessen nach DIN 45635
Lwa	Schalleistung
m	Gewicht
WSK	Wicklungsschutzkontakt oder Motorschutzschalter
PTC	Kaltleiter
H _{max.}	Maximale Förderhöhe
SP	Selbstansaugend
Hs; Hz	Geodätische Höhe zwischen Wasserspiegel und Pumpe
Hs	Maximale Saughöhe
Hz	Maximale Höhe bei Zulaufbetrieb
IP	Schutzart des Motors
W-KI	Wärmeklasse
n	Drehzahl
P-GHI	2,5 bar max. Gehäuseinnendruck/max. Systemdruck
T	Wassertemperatur
●	Ja
○	Nein
T/°C	Erläuterung Wassertemperatur 40 °C (60 °C): 40 °C = gilt für maximale Wassertemperatur im Sinne des GS-Zeichens. (60 °C) = Pumpe ist ohne weiteres für eine maximale Wassertemperatur von 60 °C einsetzbar/ausgelegt.
1~/3~	Geeignet für Dauerbetrieb bei 1~ 220 - 240 V ± 5% 3~ Y/Δ 380 - 420 V/220 - 240 V ± 5% 3~ Y/Δ 660 - 725 V/380 - 420 V ± 5% Für Normspannung geeignet nach DIN IEC 60038; DIN EN 60034

Bei Sonderspannung und/oder 60 Hz-Ausführung sind die Leistungsdaten vom Pumpentypenschild zu entnehmen. Sollten die Werte aus dieser Anleitung zu den Werten auf dem Typenschild Unterschiede aufweisen, so sind die Werte des Typenschildes heranzuziehen. Bei manchen Sondertypen oder -motoren ist das GS-Zeichen nicht vorhanden – ggfs. GS-Zeichen am Pumpentypenschild.

* Saugseitiger Klarsichteinsatz auch mit Schlauchtülle Ø 32 lieferbar.

Die folgenden Aufzählungen beziehen sich auf die mitgeltenden Dokumente!

Öffnen des Klemmkastendeckels

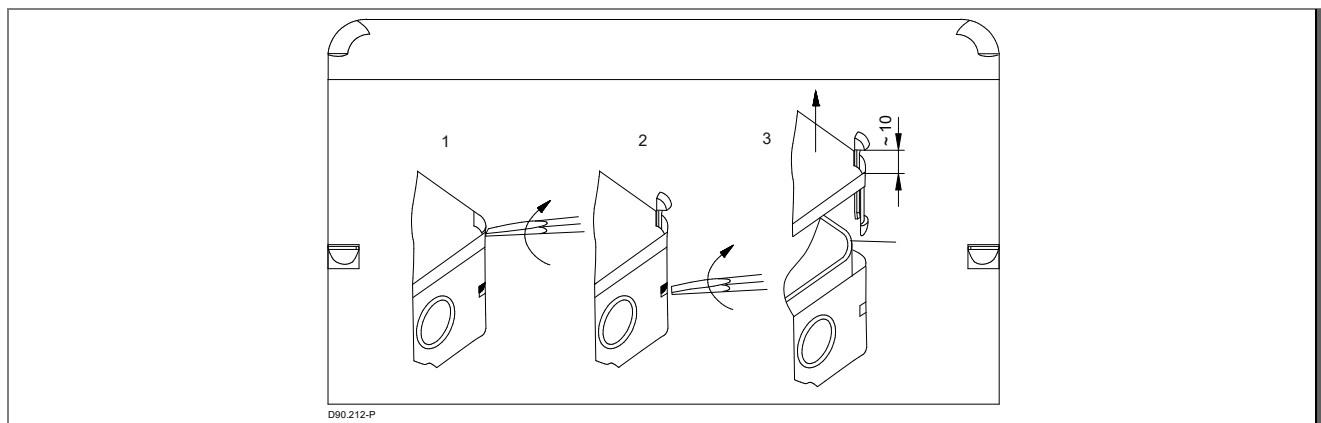

EN Pump data sheet

Related Documentation

The additional information compiled in this data sheet must be kept together with the original operation manual for "Non-self-priming and self-priming pumps with/without plastic lanterns" and must be accessible to the relevant personnel at all times.

BADU[®] Picco II

BADU[®] Picco II-AK

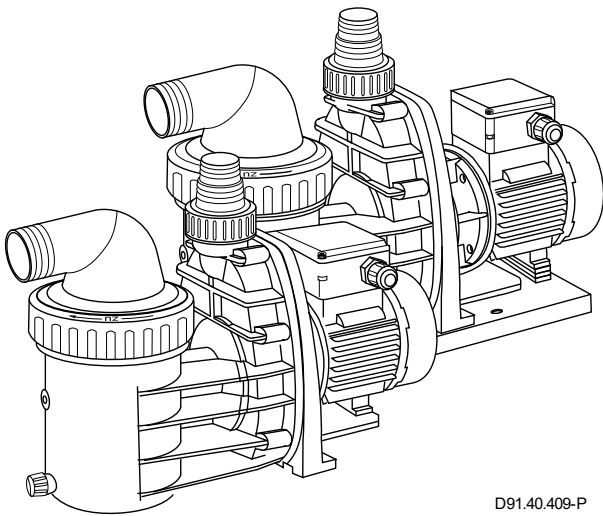

D91.40.409-P

Glossary	
TD	Technical data
Sa	Inlet connection
Da	Outlet connection
d-Saug	Recommended diameter of the suction line up to 5 m
d-Druck	Recommended diameter of the pressure line up to 5 m
max. L	Maximum length of the pump
D	Density
P ₁	Power input
P ₂	Power output
I	Rated current
L _{pa} (1 m)	Sound pressure level at 1 m measured in accordance with DIN 45635
L _{wa}	Acoustic capacity
m	Weight
WSK	Built-in or external overload switch
PTC	PTC resistor
H _{max.}	Total dynamic head
SP	Self-priming
H _s ; H _z	Geodetic head between water level and pump
H _s	Total suction head
H _z	Total dynamic head with flooded suction
IP	Type of motor enclosure
W-KI	Class of insulation
n	Motor speed
P-GHI	2.5 bar max. casing pressure/system pressure
T	Water temperature
●	Yes
○	No
T/°C	Clarification of the max. water temperature 40 °C (60 °C): 40 °C = the max. water temperature allowed according to the GS approval. (60 °C) = the pump is designed to withstand a max. water temperature of 60 °C.
1~/3~	Suitable for continuous operation at 1~ 220 - 240 V ± 5% 3~ Y/Δ 380 - 420 V/220 - 240 V ± 5% 3~ Y/Δ 660 - 725 V/380 - 420 V ± 5% For standard voltage in accordance with DIN IEC 60038; DIN EN 60034

For special voltages and/or the 60 Hz version, the performance data can be taken from the pump name plate. If the values in these instructions are different to the values on the type plate, the values on the type plate must be used. With some special types or motors there is no GS approval – GS approval on pump name plate where applicable.

* Transparent lid at the suction side also available with hose nozzle Ø 32.

The following points refer to the related documentation!

Open the terminal box cover

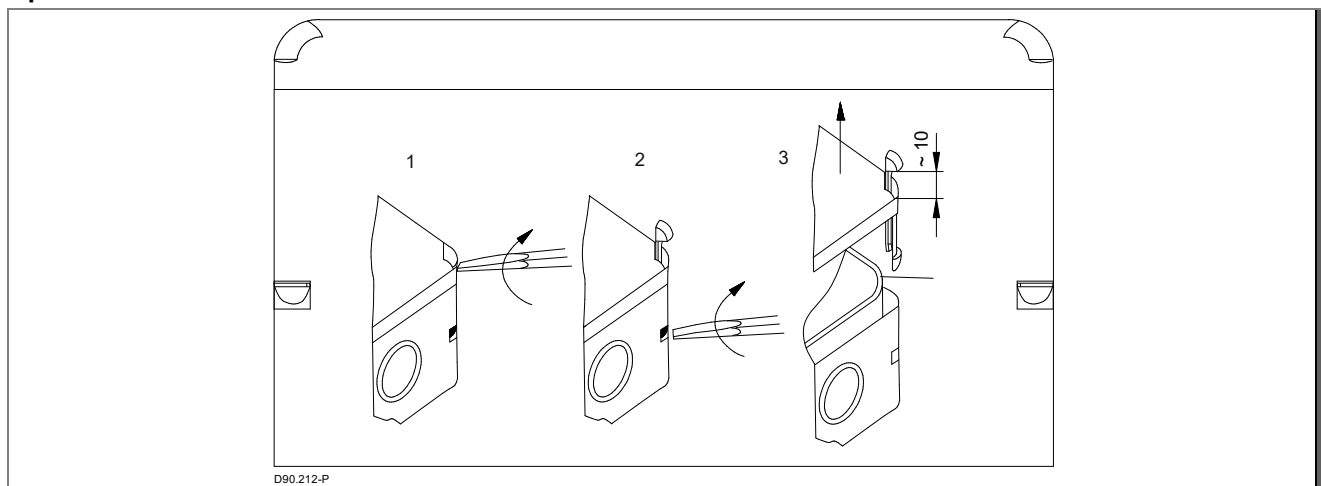

FR Fiche technique pompe

Documents applicables

Le présent document technique comprend la notice d'utilisation originale pour pompes non auto-amorçantes ou auto-amorçantes, avec/sans lanterne plastique (version AK). Il est recommandé de le tenir accessible aux personnes chargées de l'utilisation et de la maintenance.

BADU[®] Picco II

BADU[®] Picco II-AK

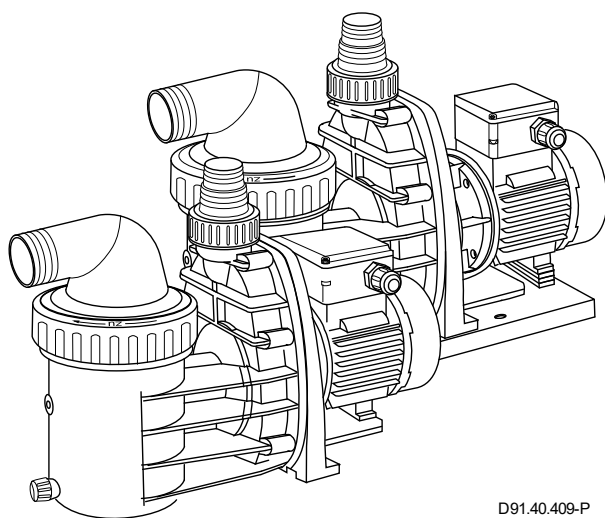

D91.40.409-P

Glossaire	
TD	Données techniques
Sa	Raccordement aspiration
Da	Raccordement refoulement
d-Saug	Diamètre recommandé pour la conduite d'aspiration jusqu'à 5 m
d-Druck	Diamètre recommandé pour la conduite de refoulement jusqu'à 5 m
max. L	Longueur maximale de la pompe
D	Densité
P ₁	Puissance électrique absorbée
P ₂	Puissance restituée
I	Intensité nominale
Lpa (1 m)	Niveau de pression acoustique à un mètre de distance. Mesures effectuées conformément à DIN 45635
Lwa	Intensité sonore
m	Poids
WSK	Disjoncteur thermique intégré dans le bobinage ou disjoncteur de protection moteur
PTC	Thermistor PTC
H _{max.}	Hauteur manométrique maximale
SP	Auto-amorçante
Hs; Hz	Hauteur géodésique entre le niveau d'eau et la pompe
Hs	Hauteur d'aspiration maximale
Hz	Hauteur maximale en alimentation
IP	Classe de protection
W-KI	Classe d'isolement
n	Vitesse de rotation
P-GHI	2,5 bar de pression maximale à l'intérieur du carter/ pression maximale de l'équipement
T	Température de l'eau
●	Oui
○	Non
T/°C	Informations sur la température de l'eau 40 °C (60 °C): 40 °C = valable pour une température maximale en conformité avec le sigle GS. (60 °C) = Cependant, la pompe est facilement utilisable/ étalonnée pour une température maximale de l'eau de 60 °C
1~3~	Adaptée pour un fonctionnement continu à 1~ 220 - 240 V ± 5% 3~ Y/Δ 380 - 420 V/220 - 240 V ± 5% 3~ Y/Δ 660 - 725 V/380 - 420 V ± 5% Appropriée à une tension conforme aux normes DIN IEC 60038; DIN EN 60034

En cas de tension spéciale et/ou de moteur en 60 Hz, relever les indications de la puissance sur la plaquette signalétique de la pompe. Si les valeurs indiquées dans ces instructions diffèrent des valeurs figurant sur la plaque signalétique, employer les valeurs de la plaque signalétique. Sur certains types ou moteurs spécifiques le sigle GS n'est pas indiqué – si nécessaire, le sigle GS sera mentionné sur la plaque signalétique de la pompe.

* Couvercle transparent sur l'aspiration également disponible avec embout cabbelé Ø32.

Les énumérations suivantes se rapportent aux documents d'accompagnement!

Ouverture du couvercle de la boîte à bornes

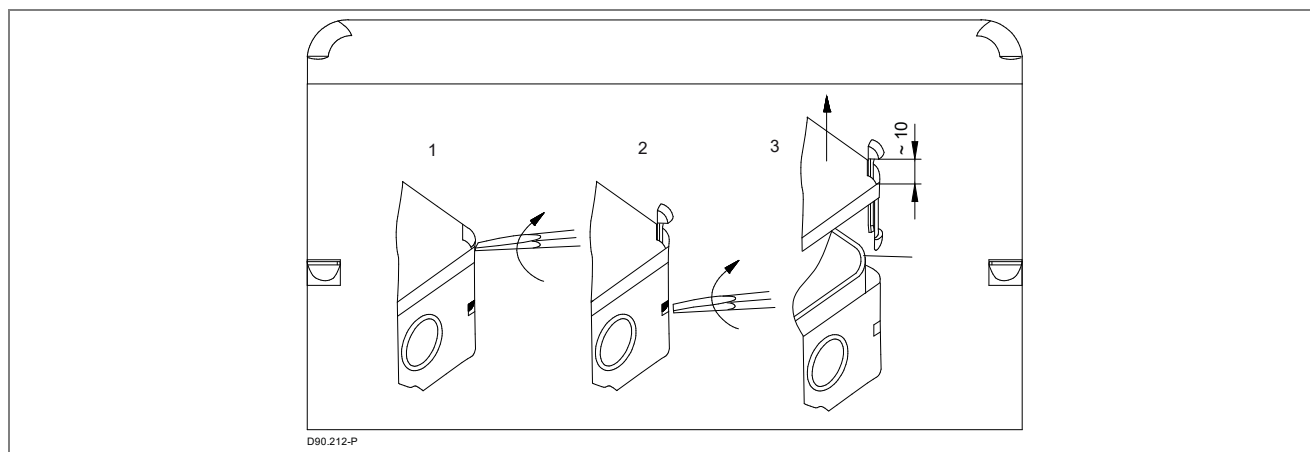

NL Pompgegevens

Relevante documenten

Bij deze pompgegevens hoort de originele gebruiksaanwijzing "normal en zelfaanzuigende pompen met/zonder kunststof lantaarn (AK)". Deze moet voor het bedienings- en onderhoudspersoneel te allen tijde beschikbaar zijn.

BADU[®] Picco II

BADU[®] Picco II-AK

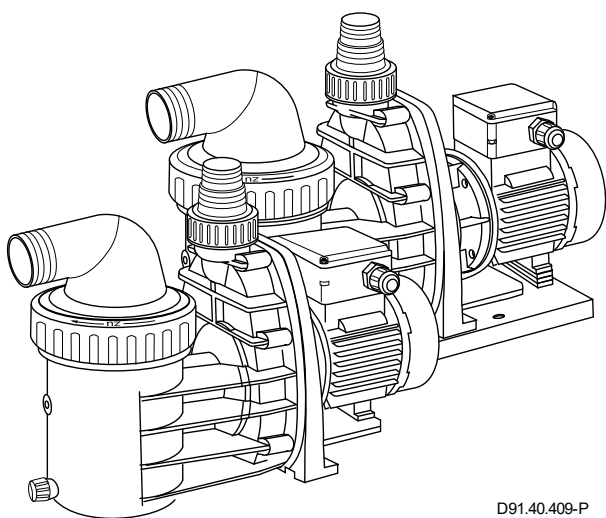

D91.40.409-P

Woordenlijst	
TD	Technische gegevens
Sa	Zuigaansluiting
Da	Persaansluiting
d-Saug	Aanbevolen diameter van de aanzuigleiding tot 5 m
d-Druck	Aanbevolen diameter van de drukleiding tot 5 m
max. L	Maximale lengte van de pomp
D	Soortelijke massa
P ₁	Opgenomen vermogen
P ₂	Afgegeven vermogen
I	Nominale stroom
Lpa (1 m)	Geluidsniveau gemeten bij 1 m. afstand volgens DIN 45635
Lwa	Geluidsniveau
m	Gewicht
WSK	Wikkelingsbeschermingscontact of motorbeveiligingsschakelaar
PTC	PTC-voeler
H _{max.}	Maximale opvoerhoogte
SP	Zelfaanzuigend
Hs; Hz	Geodetische hoogt tussen het waterniveau en de pomp
Hs	Maximale zuighoogte
Hz	Maximale hoogte bij toeloopbedrijf
IP	Beschermingsklasse
W-KI	Temperatuurklasse
n	Toerental
P-GHI	2,5 bar maximale huisdruk/maximale systeemdruk
T	Watertemperatuur
●	Ja
○	Nee
T/°C	Verklaring watertemperatuur 40 °C (60 °C): 40 °C = max. watertemperatuur in combinatie met het GS-keurmerk. (60 °C) = de pomp is geschikt voor een max. watertemperatuur van 60 °C
1~/3~	Geschikt voor continu gebruik bij 1~ 220 - 240 V ± 5% 3~ Y/Δ 380 - 420 V/220 - 240 V ± 5% 3~ Y/Δ 660 - 725 V/380 - 420 V ± 5% Voor normspanning volgens DIN IEC 60038; DIN EN 60034

Bij speciale spanning en/of 60 Hz uitvoering zijn de capaciteitsgegevens af te lezen op het typeplaatje. Mochten de waarden in deze handleiding afwijken van de waarden op het typeplaatje, moeten de waarden van het typeplaatje worden gebruikt. Bij sommige speciale typen of motoren is het GS-teken niet beschikbaar – indien nodig GS-teken op het typeplaatje van de pomp.

* Zuigzijdig transparente deksel ook met slangtule Ø 32 leverbaar.

Onderstaande opsomming heeft betrekking op de overige relevante documenten!

Openen van de klemmenkastdeksel

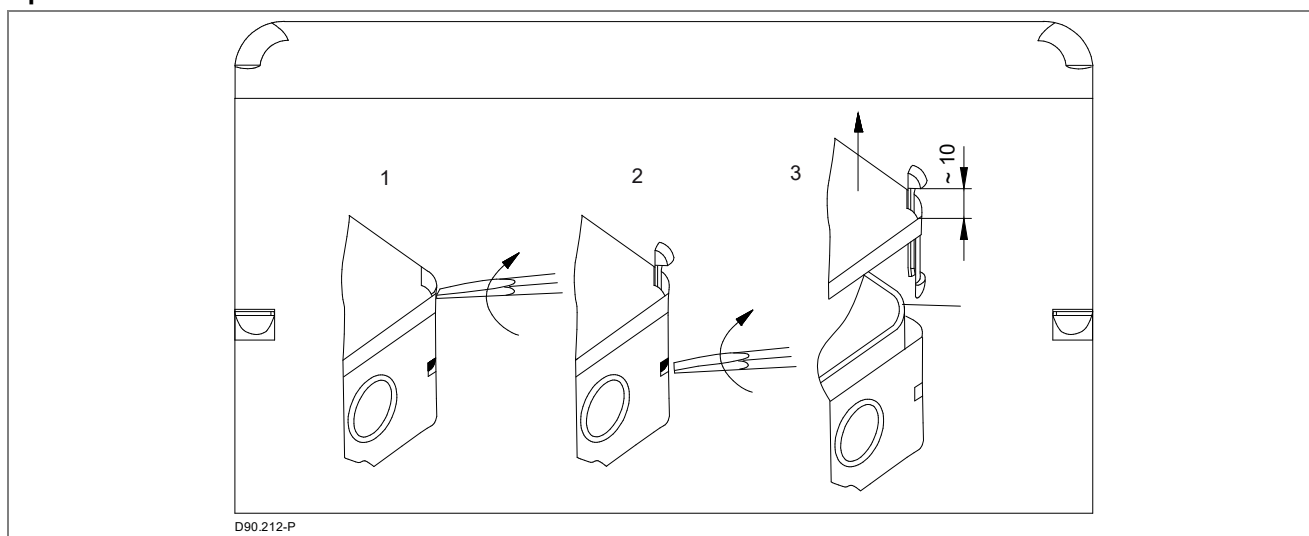

IT Documentazione pompe

Altri documenti applicabili

Le istruzioni di funzionamento originali "Pompe aspirazione normale e autodescanti, con e senza campana - esecuzione (AK)" fanno parte a questa documentazione pompa. Queste devono essere ben accessibili per il personale di servizio e per il personale di assistenza.

BADU[®] Picco II

BADU[®] Picco II-AK

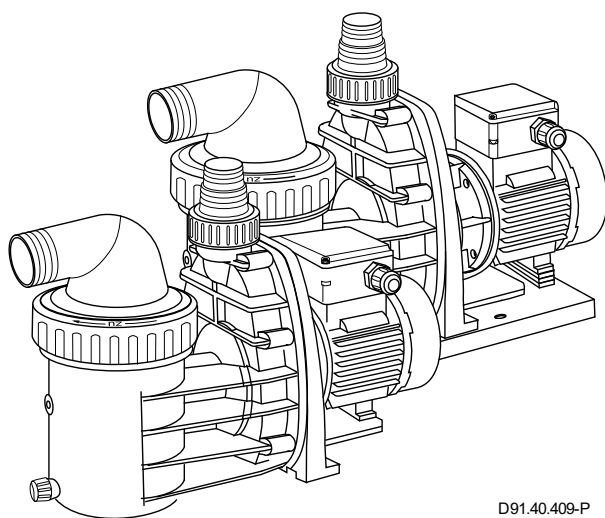

D91.40.409-P

Glossario	
TD	Dati tecnici
Sa	Raccordo aspirazione
Da	Raccordo mandata
d-Saug	Diametro raccomandato del tubo di aspirazione fino a 5 m
d-Druck	Diametro raccomandato del tubo di mandata fino a 5 m
max. L	Lunghezza massima della pompa
D	Densità
P ₁	Potenza assorbita
P ₂	Potenza resa
I	Corrente nominale
L _{pa} (1 m)	Livello di pressione acustica in 1 m di distanza. Misurato a norma DIN 45635
L _{wa}	Potenza acustica
m	Peso
WSK	Contatto di terra dell'avvolgimento oppure salvamotore
PTC	Conduttore a freddo
H _{max.}	Prevalenza massima
SP	Autoadescante
H _s ; H _z	Altezza geodetica tra livello dell'acqua e pompa
H _s	Altezza massima aspirazione
H _z	Altezza massima a funzionamento sottobattente
IP	Tipo di protezione motore
W-KI	Classe isolamento
n	Numero di giri
P-GHI	2,5 bar massima pressione interna corpo/massima pressione sistema
T	Temperature acqua
●	Sì
○	No
T/°C	Spiegazione temperatura acqua 40 °C (60 °C): 40 °C = temperatura massima dell'acqua ai sensi del marchio. (60 °C) = la pompa può senz'altro funzionare anche con una temperatura acqua massima di 60 °C
1~ / 3~	Adatta per funzionamento continuo a 1~ 220 - 240 V ± 5% 3~ Y/Δ 380 - 420 V / 220 - 240 V ± 5% 3~ Y/Δ 660 - 725 V / 380 - 420 V ± 5% Adatta per tensione standard secondo normative DIN IEC 60038; DIN EN 60034

Con tensione speciale e/o esecuzione 60 Hz i dati di prestazione sono da prendere dalla targhetta pompa. Se i valori riportati in queste istruzioni differiscono da quelli della targhetta di identificazione, utilizzare i valori della targhetta. In alcuni modelli speciali o motori speciali il marchio GS non è presente – eventualmente marchio GS sulla targhetta pompa.

* Disponibile anche con inserto aspirazione con boccola Ø 32.

I seguenti elenchi riguardano i documenti di riferimento!

Aprire coperchio morsettiera

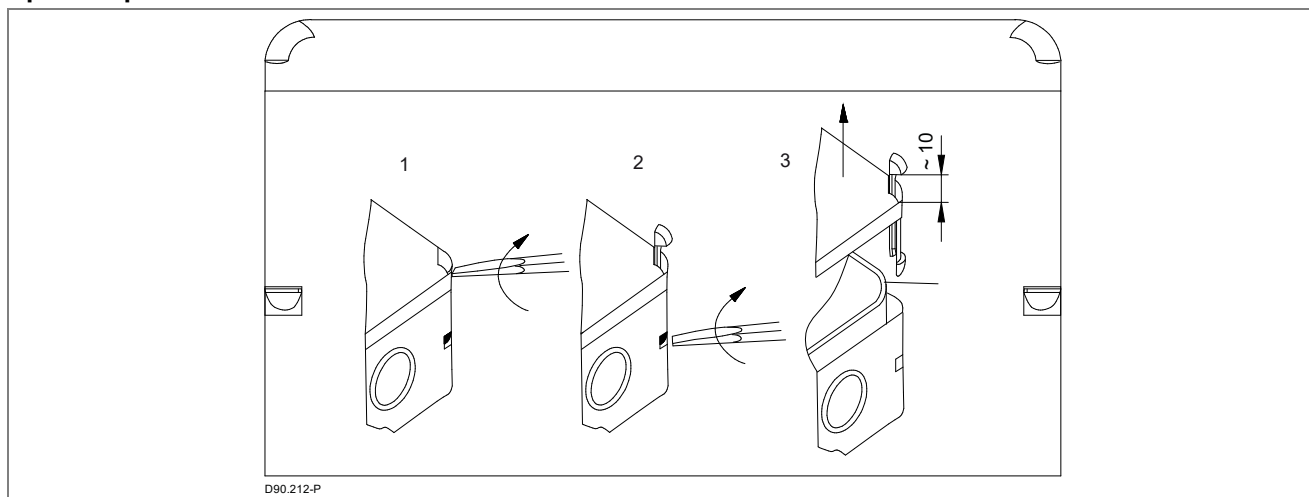

ES Ficha técnica de la bomba

Documentos incluidos

Este documento forma parte de las instrucciones originales para bombas de "aspiración normal y bombas auto-aspirantes con/sin la versión (AK)". Se recomienda mantenerlo de fácil acceso para el personal de operación y mantenimiento.

BADU[®] Picco II

BADU[®] Picco II-AK

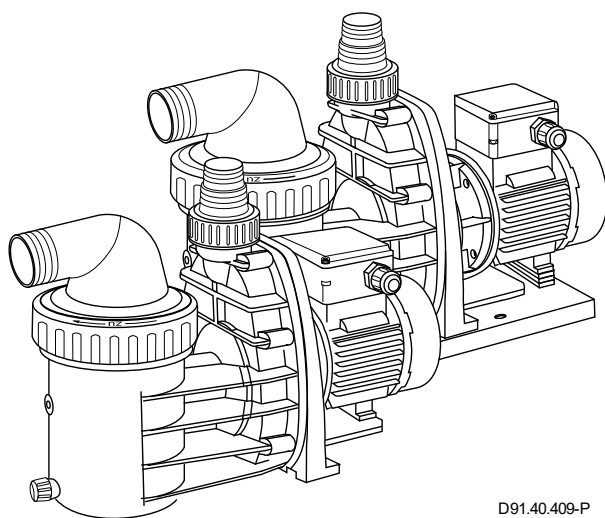

D91.40.409-P

Glosario	
TD	Datos técnicos
Sa	Conexión por aspiración
Da	Conexión por presión
d-Saug	Diámetro recomendado de la tubería de aspiración hasta 5 m
d-Druck	Diámetro recomendado de la tubería de presión hasta 5 m
max. L	Maximo largo de la bomba
D	Densidad
P ₁	Potencia absorbida
P ₂	Potencia disipada
I	Corriente nominal
Lpa (1 m)	Nivel de presión acústica a un metro de distancia. Mido según norma DIN 45635
Lwa	Potencia acústica
m	Peso
WSK	Protector térmico integrado en la bobina del motor
PTC	Termistor PTC
H _{max.}	Altura máxima de presión
SP	Auto-aspirante
Hs; Hz	Altura geodésica sobre el nivel del agua y la bomba
Hs	Aspiración total
Hz	Elevación total en la aspiración
IP	Protección del motor
W-KI	Aislamiento tipo
n	Velocidad de giro
P-GHI	2,5 bar presión interna máxima de carcasa/presión máxima del sistema
T	Temperatura del agua
●	Si
○	No
T/°C	Explicación de la temperatura del agua 40 °C (60 °C): 40 °C = vale para temperaturas máximas conforme a las normas GS. (60 °C) = La bomba puede funcionar para una temperatura del agua de 60 °C
1~/3~	Apropiado para un servicio continuo a 1~ 220 - 240 V ± 5% 3~ Y/Δ 380 - 420 V/220 - 240 V ± 5% 3~ Y/Δ 660 - 725 V/380 - 420 V ± 5% Apropiado para una tensión según la normas DIN IEC 60038; DIN EN 60034

Para tensión especial y/o versión en 60 Hz, el rendimiento se puede encontrar en la placa de la bomba. En caso de que los valores de este manual difieran de los valores de la placa de características, deberán tomarse los valores de la placa de características. Para algunos modelos especiales de bombas o motores la norma GS no está disponible – la norma GS debe figurar en la placa de identificación de la bomba.

* Tapa transparente lado de aspiración con tubo Ø 32 disponible.

Las siguientes enumeraciones se refieren a los documentos convalidados!

Abra la tuerca de la tapa

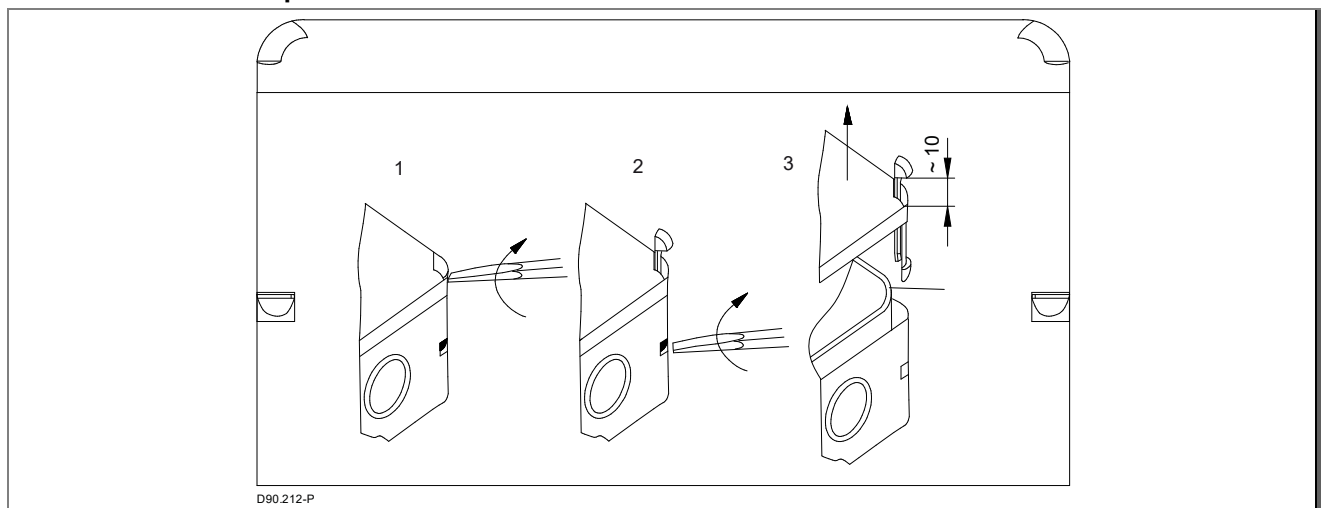

RU Техпаспорт насоса

Прочие применяемые документы

К данному техпаспорту насоса относится оригинальное руководство по эксплуатации "Нормально всасывающие и самовсасывающие насосы с пластмассовым цевочным колесом (АК) и без него". Оно должно быть доступным для обслуживающего и технического персонала.

BADU[®] Picco II

BADU[®] Picco II-AK

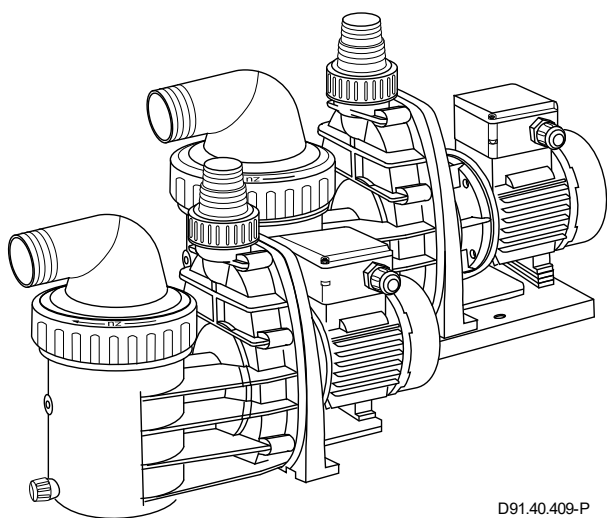

D91.40.409-P

Глоссарий	
TD	Технические данные
Sa	Всасывающий патрубок
Da	Напорный патрубок
d-Saug	Рекомендуемый диаметр всасывающего патрубка до 5 м
d-Druck	Рекомендуемый диаметр напорного патрубка до 5 м
max. L	Максимальная Длина насоса
D	Плотность
P ₁	Подводимая мощность
P ₂	Отдаваемая мощность
I	Номинальный ток
Lpa (1 m)	Уровень звука на расстоянии 1 м, измеренный в соответствии с DIN 45635
Lwa	Звуковая мощность
m	Вес
WSK	Защитный контакт обмотки или защитный автомат электродвигателя
PTC	Позистор
H _{max.}	Максимальная высота подачи
SP	Самовсасывание
Hs; Hz	Геодезическая высота между уровнем воды и насосом
Hs	Максимальная высота всасывания
Hz	Максимальная высота в режиме подвода
IP	Степень защиты двигателя
W-KI	Класс нагревостойкости
n	Частота вращения
P-GHI	Максимальное давление внутри корпуса/максимальное системное давление 2,5 бар
T	Температура воды
●	Да
○	Нет
T/°C	Пояснение к температуре воды 40 °C (60 °C): 40 °C = Действительно для максимальной температуры воды в соответствии со знаком GS. (60 °C) = Насос можно сразу использоваться/рассчитан на макс. Температуру воды 60 °C
1~/3~	Подходит для непрерывной эксплуатации при 1~ 220 - 240 V ± 5% 3~ Y/Δ 380 - 420 V/220 - 240 V ± 5% 3~ Y/Δ 660 - 725 V/380 - 420 V ± 5% Для нормального напряжения подходит в соответствии с DIN IEC 60038; DIN EN 60034

В случае специального напряжения и/или исполнения для 60 Гц взять рабочие данные с заводской таблички. Если значения в этом руководстве отличаются от значений на паспортной табличке, использовать указанные на паспортной табличке значения. На некоторых специальных типах или специальных двигателях знак GS отсутствует, а в соответствующих случаях знак GS отсутствует и на заводской табличке насоса.

* прозрачная крышка со всасывающей стороны также может быть поставлена с подключением диа. 32 под шланг.

Следующий перечень относится к прочим применяемым документам!

Открывание крышки клеммной коробки

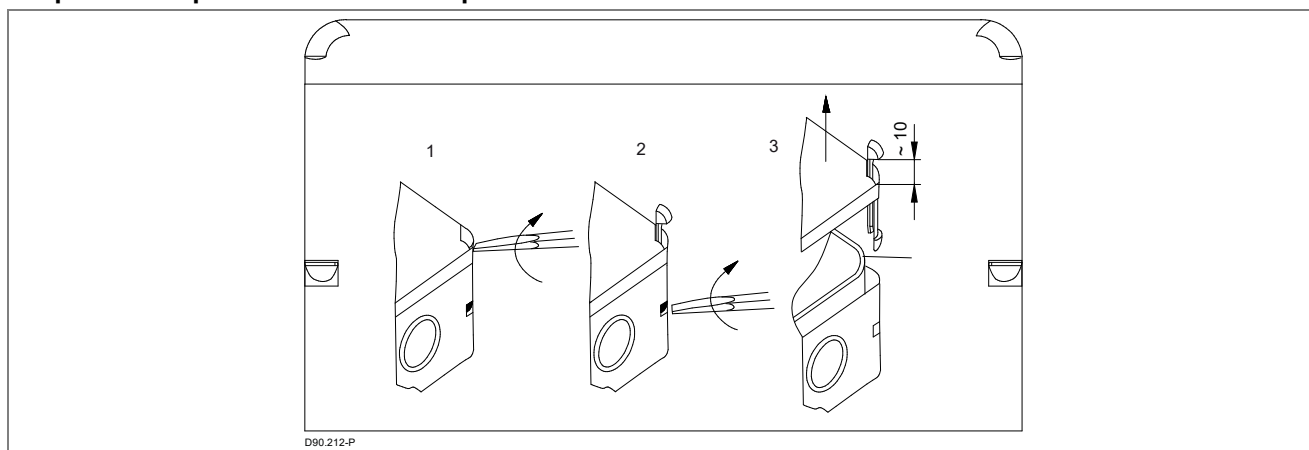

HU Szivattyú adatlap

Kapcsolódó dokumentumok

Ehhez a szivattyú adatlaphoz tartozik a "Normál és önfelszívó szivattyúk műanyag laternás kivitelrel (AK) vagy anélkül" eredeti üzemeltetési útmutató. Ennek a kezelő- és karbantartó személyzet számára szabadon hozzáférhetőnek kell lennie.

BADU[®] Picco II

BADU[®] Picco II-AK

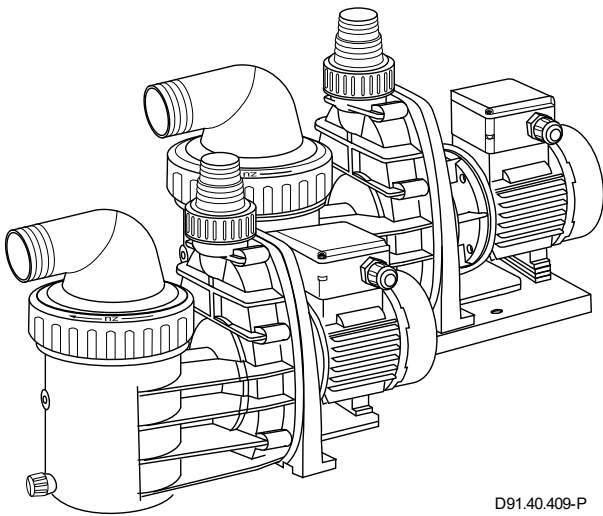

D91.40.409-P

Szójegyzék	
TD	Műszaki adatok
Sa	Szívócsatlakozó
Da	Nyomócsatlakozó
d-Saug	Max. 5 m hosszú szívóvezeték javasolt átmérője
d-Druck	Max. 5 m hosszú nyomóvezeték javasolt átmérője
max. L	A szivattyú maximális hosszúsága
D	Sűrűség
P ₁	Felvett teljesítmény
P ₂	Leadott teljesítmény
I	Névleges áram
Lpa (1 m)	Hangnyomásszint 1 m távolságban a DIN 45635 szerint mérve
Lwa	Hangteljesítmény
m	Súly
WSK	Tekerceselésvédő érintkező vagy motorvédő kapcsoló
PTC	Termisztor
H _{max.}	Maximális szállítási magasság
SP	Önfelszívó
Hs; Hz	A vízszint és a szivattyú közötti geodéziai magasság
Hs	Maximális szívómagasság
Hz	Maximális magasság befolyó üzennél
IP	A motor védelmi módja
W-KI	Hőosztály
n	Fordulatszám
P-GHI	2,5 bar maximális belső nyomás a házban/maximális rendszernyomás
T	Víz hőmérséklet
●	Igen
○	Nem
T/°C	A 40 °C (60 °C) víz hőmérséklet magyarázata: 40 °C = a GS-jel szerinti maximális víz hőmérsékletre vonatkozik. (60 °C) = a szivattyú minden további nélkül 60 °C-os max. víz hőmérsékletre használható/ van tervezve
1~/3~	Folyamatos üzemre alkalmas 1~ 220 - 240 V ± 5% 3~ Y/Δ 380 - 420 V/220 - 240 V ± 5% 3~ Y/Δ 660 - 725 V/380 - 420 V ± 5% Szabványos feszültségre alkalmas a DIN IEC 60038; DIN EN 60034

Speciális feszültség és/vagy 60 Hz-es kivétel esetén a teljesítményadatok a szivattyú típusábráján található. Amennyiben a jelen utasításban szereplő értékek és a típusábrán lévő értékek eltérnek, akkor a típusábrán lévő értékeket részesítse előnybe. Néhány speciális típusnál vagy motornál a GS-jel nem található meg – adott esetben a GS-jel a szivattyú típusábráján található.

* A szívóoldali átlátszó betét Ø 32-es tömlőcsonkkal is szállítható.

A következő felsorolások a kapcsolódó dokumentumokra vonatkoznak!

A kapocsszekrény fedelének kinyitása

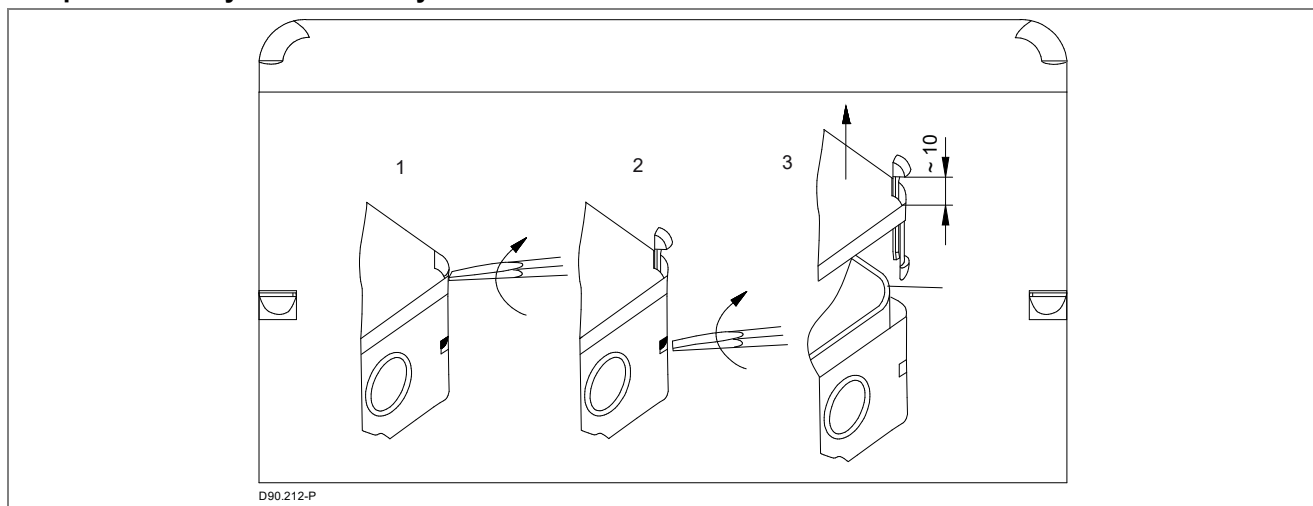

CS Datový list čerpadla

Současně platné dokumenty

K tomuto datovému listu čerpadla patří originální provozní návod "Normální a samonasávací čerpadla s provedením/bez provedení s plastovou lucernou (-AK)". Musí být volně přístupný personálu pro obsluhu a údržbu.

BADU[®] Picco II

BADU[®] Picco II-AK

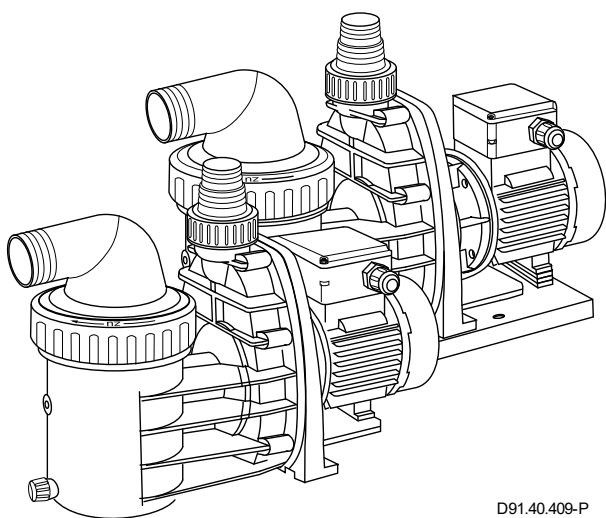

D91.40.409-P

Glosář	
TD	Technické údaje
Sa	Sací přípojka
Da	Tlaková přípojka
d-Saug	Doporučený průměr sacího potrubí do 5 m
d-Druck	Doporučený průměr tlakového potrubí do 5 m
max. L	Maximální délka čerpadla
D	Hustota
P ₁	Příkon
P ₂	Výstupní výkon
I	Jmenovitý proud
L _{pa} (1 m)	Hladina akustického tlaku ve vzdálenosti 1 m, měřeno podle DIN 45635
L _{wa}	Akustický výkon
m	Hmotnost
WSK	Ochranný kontakt vinutí nebo jistič motoru
PTC	Teplotně závislý rezistor
H _{max.}	Maximální čerpací výška
SP	Samonasávací
H _s ; H _z	Geodetická výška mezi hladinou vody a čerpadlem
H _s	Maximální výška sání
H _z	Maximální výška u přítokového provozu
IP	Druh ochrany motoru
W-KI	Tepelná třída
n	Otáčky
P-GHI	Vnitřní tlak v tělese/maximální tlak v systému 2,5 bar
T	Teplota vody
●	Ano
○	Ne
T/°C	Vysvětlení teploty vody 40 °C (60 °C): 40 °C = platí pro maximální teplotu vody ve smyslu symbolu GS. (60 °C) = čerpadlo je zásadně použitelné/dimenzováno pro maximální teplotu vody 60 °C.
1~/3~	Vhodné pro trvalý provoz při 1~ 220 - 240 V ± 5% 3~ Y/Δ 380 - 420 V/220 - 240 V ± 5% 3~ Y/Δ 660 - 725 V/380 - 420 V ± 5% Vhodné pro normované napětí podle DIN IEC 60038; DIN EN 60034

Výkonové údaje speciální napětí anebo provedení 60 Hz naleznete na typovém štítku čerpadla. Pokud se hodnoty uvedené v tomto návodu liší od hodnot na typovém štítku, je nutné použít hodnoty na typovém štítku. Některé speciální typy nebo motory nejsou označeny symbolem GS (ověření bezpečnosti) – příp. je symbol GS umístěn na typovém štítku čerpadla.

* Průhledné víko na sací straně také v provedení pro připojení hadice o průměru Ø 32.

Následující seznamy se týkají současně platných dokumentů!

Otevřít přípojkovou skříňku

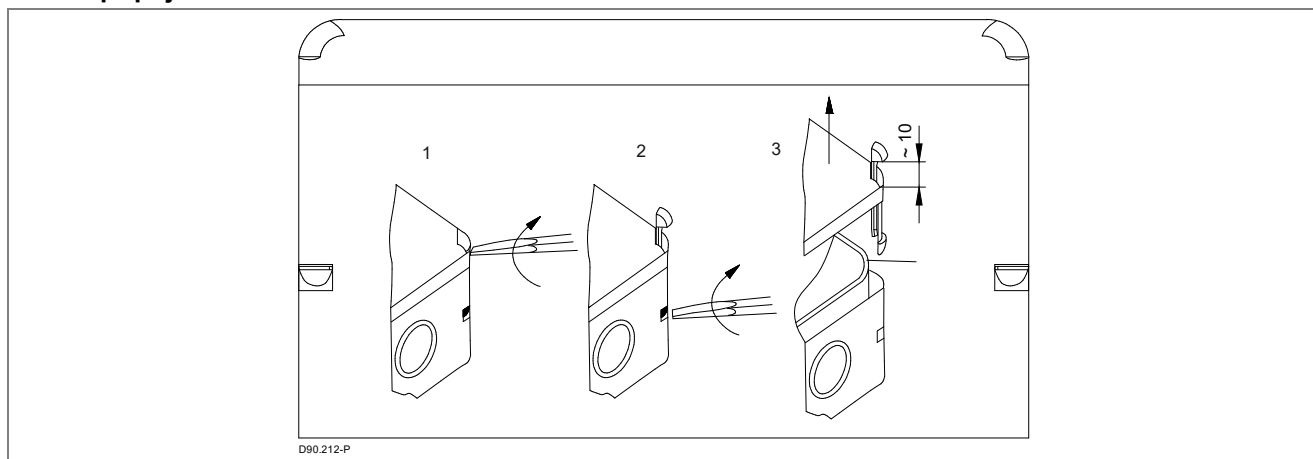

PL Karta charakterystyki pompy

Obowiązujące dokumenty

Do tej karty charakterystyki pompy należy oryginalna instrukcja obsługi "Pompy normalnie zasysające i samozasysające w wersji z latarnią z tworzywa sztucznego (AK) lub bez". Musi być ona swobodnie dostępna dla personelu obsługowego i serwisowego.

BADU[®] Picco II

BADU[®] Picco II-AK

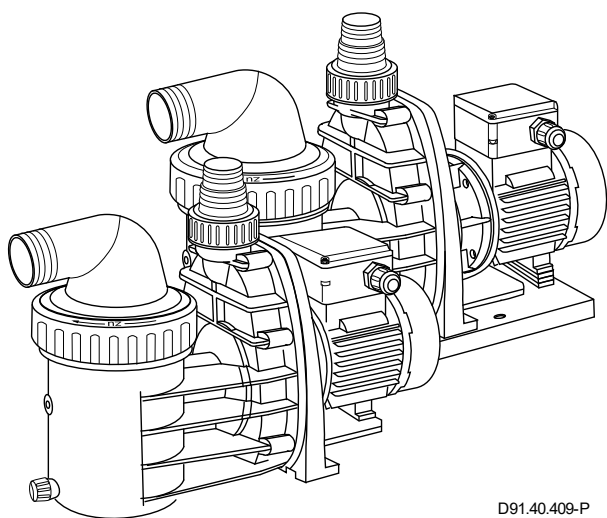

D91.40.409-P

Glosariusz	
TD	Dane techniczne
Sa	Króciec ssawny
Da	Króciec tłoczny
d-Saug	Zalecana średnica przewodu ssącego do 5 m
d-Druck	Zalecana średnica przewodu ciśnieniowego do 5 m
max. L	Maks. długość pompy
D	Gęstość
P ₁	Pobrana moc
P ₂	Oddana moc
I	Prąd znamionowy
Lpa (1 m)	Poziom ciśnienia akustycznego zmierzony w odległości 1 m wg DIN 45635
Lwa	Moc akustyczna dźwięku
m	Ciężar
WSK	Styk ochronny uzwojenia lub samoczynny wyłącznik silnikowy
PTC	Termistor
H _{max.}	Maksymalna wysokość tłoczenia
SP	Pompa samozasysająca
Hs; Hz	Wysokość geodezyjna między lustrem wody a pompą
Hs	Maksymalna wysokość zasysania
Hz	Maksymalna wysokość w trybie dopływu
IP	Rodzaj ochrony silnika
W-KI	Klasa ciepła
n	Prędkość obrotowa
P-GHI	Maksymalne ciśnienie wewnętrzne obudowy/maksymalne ciśnienie systemowe 2,5 bar
T	Temperatura wody
●	Tak
○	Nie
T/°C	Objaśnienie temperatury wody 40 °C (60 °C): 40 °C = obowiązuje dla maksymalnej temperatury wody w rozumieniu znaku GS. (60 °C) = pompa jest przeznaczona i można ją stosować bez problemów do maks. temperatury wody 60 °C
1~3~	Przeznaczona do trybu ciągłego przy 1~ 220 - 240 V ± 5% 3~ Y/Δ 380 - 420 V/220 - 240 V ± 5% 3~ Y/Δ 660 - 725 V/380 - 420 V ± 5% Przeznaczona do napięcia znamionowego wg DIN IEC 60038; DIN EN 60034

W przypadku napięcia specjalnego i/lub wersji 60 Hz dane mocy są podane na tabliczce znamionowej pompy. Jeśli wartości z tej instrukcji różnią się od wartości na tabliczce znamionowej, to należy użyć wartości z tabliczki znamionowej. W niektórych typach lub silnikach specjalnych nie ma znaku GS, może on się znajdować na tabliczce znamionowej pompy.

* Przezroczysta pokrywa po stronie ssawnej jest także dostępna z króćcem do węża Ø 32.

Poniższe wyliczenia odnoszą się do obowiązujących dokumentów!

Otwieranie pokrywy skrzynki zaciskowej

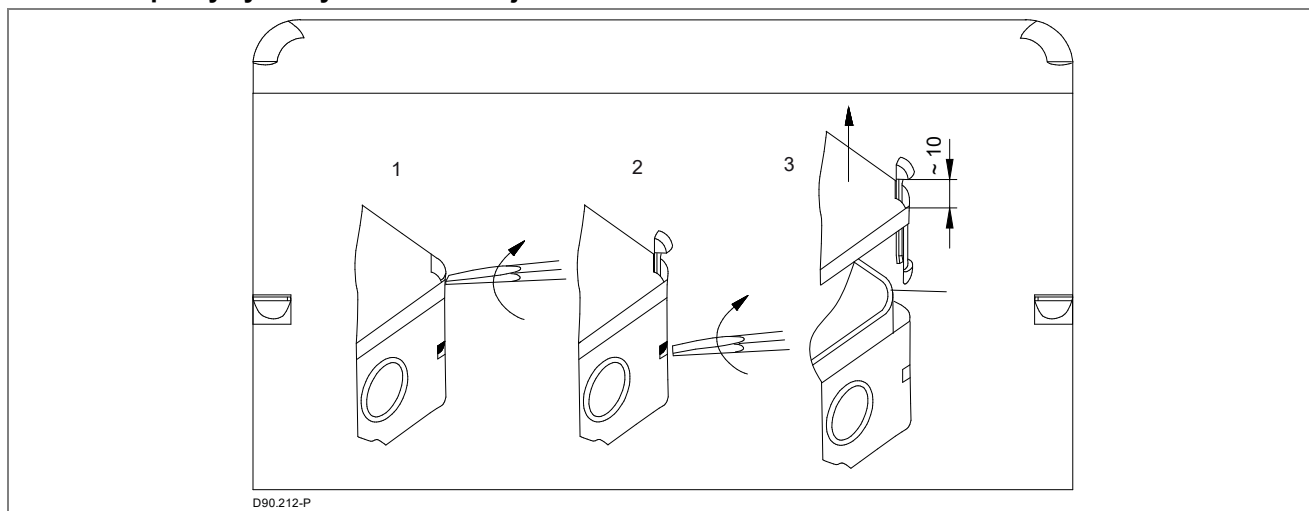

TR Pompa Bilgi Kitapçığı

Ayrıca geçerli dokümanlar

"Kendinden emişli olan ve olmayan pompalar, özel lanternli AK tipi olanlar dahil", ile ilgili Kullanım Klavuzu bu Pompa Bilgi Kitapçığının bir parçasıdır. Bu kullanım kılavuzu, kullanım ve bakım personelinin her zaman ulaşabileceği yerde tutulmalıdır.

BADU® Picco II

BADU® Picco II-AK

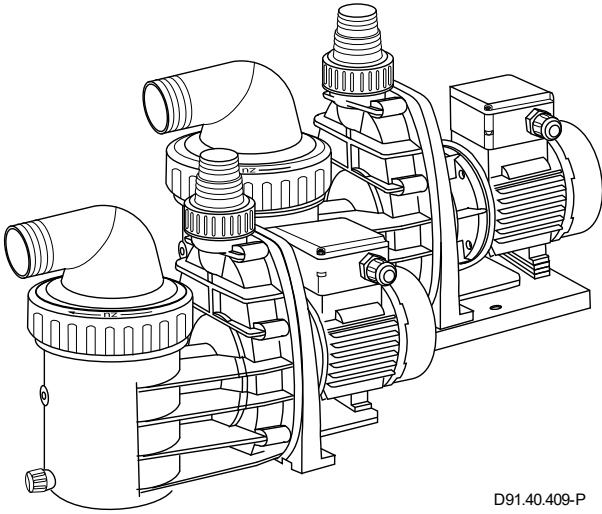

D91.40.409-P

Terimler Sözlüğü	
TD	Teknik Veriler
Sa	Emme Bağlantısı
Da	Basma Bağlantısı
d-Saug	Önerilen emme hattı çapı 5 m'ye kadar
d-Druck	Önerilen basınç hattı çapı 5 m'ye kadar
max. L	Pompanın Maksimum Uzunluğu
D	Yoğunluğu
P ₁	Emilen Güç
P ₂	Güç Çıkışı
I	Nominal Akım
Lpa (1 m)	DIN 45635 Normuna göre 1 metrelik uzaklıkta ölçülen Ses Basıncı Seviyesi
Lwa	Ses Gücü
m	Ağırlık
WSK	Sargı Topraklama veya Motor Koruma Şalteri
PTC	Pozitif Isı Katsayılı Termistör
H _{max.}	Maksimum Basma Yüksekliği
SP	Kendinden Emişli
Hs; Hz	Su Seviyesi ve Pompa arasındaki Jeodezik Yükseklik
Hs	Maksimum Emme Yüksekliği
Hz	Çalışma Esnasındaki Maksimum Yükseklik
IP	Koruma Sınıfı
W-KI	Isı Sınıfı
n	Devir Sayısı
P-GHI	2,5 bar Maksimum Gövde İç Basıncı/Maksimum Sistem Basıncı
T	Su Sıcaklığı
●	Evet
○	Hayır
T/°C	Su Sıcaklığı Açıklaması 40 °C (60 °C): 40 °C = GS işareti (sembolü) bağlamında maksimum su sıcaklığı için geçerli. (60 °C) = Pompa, 60 °C 'lik bir maksimum sıcaklıkta kolayca kullanılabilir.
1~/3~	Şu koşullarda Sürekli Çalışma için uygundur 1~ 220 - 240 V ± 5% 3~ Y/Δ 380 - 420 V/220 - 240 V ± 5% 3~ Y/Δ 660 - 725 V/380 - 420 V ± 5% DIN IEC 60038; DIN EN 60034 Normuna göre Standart Gerilim için uygundur

Özel Gerilimlerde ve/veya 60 Hz'lik uygulamalarda performans verileri, pompa tipi levhasından (etiketinden) bulunur. Bu talimatlardaki değerler ile tip plakasındaki değerler arasında farklılık olması halinde, tip plakasındaki değerler kullanılmalıdır. Bazı özel tiplerde veya motorlarda GS işareti (sembolü) mevcut değildir. Duruma göre GS işareti, pompa tipi levhasında olabilir

* Emme tarafındaki şeffaf panel, 32 mm çaplı hortum ağızlıkla da teslim edilebilir.

Aşağıdaki numaralandırmalar, ilgili belgelerle bağlantılıdır!

Elektrik kutusunun kapağının açılması

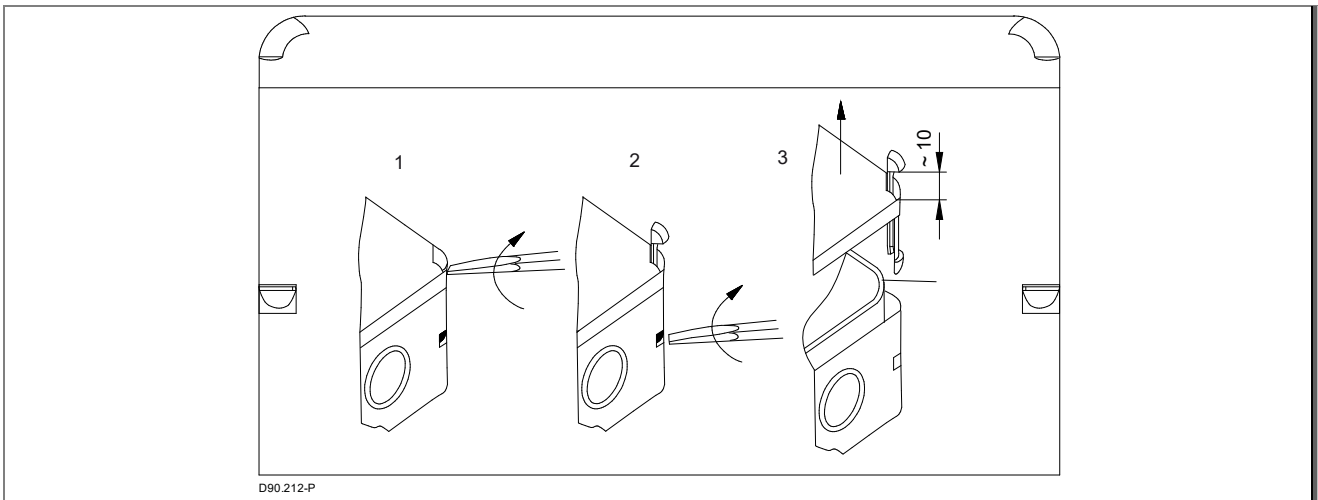

UKCA Declaration of Conformity

Herewith we declare that the pump unit

BADU Picco II
BADU Picco II-AK

Applied standard in particular:

BS EN 60335-1:2012 + A11:2014 + A13:2017 + A1:2019 + A2:2019 + A14:2019:

Household and similar electrical appliances

BS EN 60335-2-41:2003 +A1:2004+A2:2010:

Household and similar electrical appliances: Pumps

BS EN ISO 12100

Safety of machinery

UKCA Authorised Representative

Comply Express Ltd
Unit C2 Coalport House
Stafford Park 1
Telford, TF3 3BD
UK



i.V. Sebastian Watolla
Technical director



Armin Herger
Managing Director

91233 Neunkirchen am Sand, 24.07.2024

SPECK X

SPECK Pumpen Verkaufsgesellschaft GmbH
Hauptstraße 3, 91233 Neunkirchen am Sand, Germany

EG-Konformitätserklärung

EC declaration of conformity | Déclaration CE de conformité | EG-verklaring van overeenstemming | Dichiarazione CE di conformità | Declaración de conformidad | Декларация соответствия ЕС | EK megfelelési nyilatkozat | Prohlášení o shodě ES | Deklaracja zgodności WE | AT Uygunluk Beyanı

Hiermit erklären wir, dass das Pumpenaggregat/Maschine

Hereby we declare that the pump unit | Par la présente, nous déclarons que l'agrégat moteur-pompe | Hiermee verklaren wij, dat het pompaggregat | Con la presente si dichiara, che la il gruppo pompa/la macchina | Por la presente declaramos que la unidad de bomba | Настоящим мы заявляем, что насосный агрегат/машина | Ezennel kijelentjük, hogy az alábbi szivattyú gépegység/gép | Prohlašujeme tímto, že agregát čerpadla/stroj | Niniejszym oświadczamy, że agregat pompy/maszyna | A şağída adı geçen pompa ünitesinin/makinenin

Baureihe

Series | Série | Serie | Serie | Serie | Серии | Típusorozat | Modelová řada | Seria | Seri

BADU Picco II

BADU Picco II-AK

folgenden einschlägigen Bestimmungen entspricht:

is in accordance with the following standards: | correspond aux dispositions pertinentes suivantes: | in de door ons geleverde uitvoering voldoet aan de eisen van de in het vervolg genoemde bepalingen: | è conforme alle sequenti disposizioni pertinenti: | cumple las siguientes disposiciones pertinentes: | отвечает соответствующим положениям: | az alábbi, vonatkozó rendelkezéseknek megfelel: | vyhovuje následujícím relevantním ustanovením: | jest zgodna z poniższymi właściwymi przepisami: | a şağída belirtilen geçerli yönetmeliklere uygun olduğunu beyan ediyoruz:

EG-Maschinenrichtlinie 2006/42/EG

EC-Machine directive 2006/42/EC | CE-Directives européennes 2006/42/CE | EG-Machinerichtlijn 2006/42/EG | CE-Direttiva Macchine 2006/42/CE | directiva europea de maquinaria 2006/42/CE | Директива ЕС по машинам 2006/42/EG | 2006/42/EK gépirányelv | Směrnice pro stroje ES 2006/42/ES | Dyrektywa maszynowa WE 2006/42/WE | AT Makine Emniyeti Yönetmeliği 2006/42/AT

EMV-Richtlinie 2014/30/EU

EMC-Machine directive 2014/30/EU | Directives CE sur la compatibilité électromagnétique 2014/30/UE | Richtlijn 2014/30/EU | Direttiva di compatibilità elettromagnetica 2014/30/EU | directiva 2014/30/UE | Директива по электромагнитной совместимости 2014/30/EU | 2014/30/EU elektromágneses összeférhetőségi irányelv | Směrnice EMV 2014/30/EU | Dyrektywa kompatybilności elektromagnetycznej 2014/30/UE | EMC Yönetmeliği 2014/30/EU

EG-Richtlinie 2012/19/EG (WEEE)

Directive 2012/19/EC (WEEE) | Directive CE 2012/19 (DEEE) | EG-Richtlijn 2012/19/EG (WEEE) | Direttiva 2012/19/CE (WEEE) | CE-Directiva 2012/19/EG (tratamiento de residuos de componentes de aparatos eléctricos y electrónicos en desuso) | Директива ЕС 2012/19/EG (WEEE) | 2012/19/EK irányelv (WEEE) | Směrnice ES 2012/19/ES (WEEE) | Dyrektywa WE 2012/19/WE (WEEE) | AT Yönetmeliği 2012/19/AT (WEEE)

EG-Richtlinie 2011/65/EG (RoHS)

Directive 2011/65/EC (RoHS) | Directive CE 2011/65 (RoHS) | EG-Richtlijn 2011/65/EG (RoHS) | Direttiva 2011/65/CE (RoHS) | CE-Directiva 2011/65/EG (limitación de utilización de determinados productos peligrosos en aparatos eléctricos y electrónicos) | Директива ЕС 2011/65/EG (RoHS) | 2011/65/EK irányelv (RoHS) | Směrnice ES 2011/65/ES (RoHS) | Dyrektywa WE 2011/65/WE (RoHS) | AT Yönetmeliği 2011/65/AT (RoHS)

Ökodesign-Richtlinie 2009/125/EG

Ecodesign Directive 2009/125/EC | Directive d'écoconception 2009/125/CE | Ecodesign-richtlijn 2009/125/EG | Direttiva sulla progettazione ecocompatibile 2009/125/CE | Directiva 2009/125/CE Ecodiseño | Директива по экодизайну 2009/125/EG | 2009/125 / EK Könyvetbarát tervezésről szóló irányelv | Smernica 2009/125/ES o ekodizajne | Směrnice 2009/125/ES o ekodesignu | Eko-Tasarım Yönetmeliği 2009/125/EC

Angewendete harmonisierte Normen, insbesondere

According to the provisions of the harmonized standard for pumps in particular | Normes harmonisées appliquées, notamment | Gebruikte geharmoniseerde normen, in het bijzonder | Norme armonizzate applicate in particolare | Normas armonizadas aplicadas, especialmente | Исползованные согласованные нормы, в особенности | Alkalmazott harmonizált szabványok, különösen | Použité harmonizované normy, zejména | Stosowane normy zharmonizowane, w szczególności | Uygulanmış harmonize standartlar, özellikle

EN 61800-3:2012

EN 60335-1:2012

EN 60335-2-41:2012



i.V. Sebastian Watolla

Techn. Leiter | Technical director | Directeur technique | Technisch directeur | Direttore tecnico | Director técnico | Технический руководитель | Műszaki vezető | Technický vedoucí | Kierownik techniczny | Teknik Müdür



Armin Herger

Geschäftsführer | Managing Director | Gérant | Bedrijfsleider | Amministratore | Gerente | Директор | Menedzser | Obchodný riaditeľ | Ředitel prodeje marketing | Genel Müdür

91233 Neunkirchen am Sand, 24.07.2024



SPECK Pumpen Verkaufsgesellschaft GmbH
Hauptstraße 3, 91233 Neunkirchen am Sand, Germany